

Εγχειρίδιο Χρήσης



ΜΟΝΤΕΛΟ: PBK24

ΕΞΑΡΤΗΜΑΤΑ: 10603, 10604, 10652

PIT BOSS®

PIT BOSS KAMADO 24

ΚΕΡΑΜΙΚΗ ΨΗΣΤΑΡΙΑ ΜΕ ΞΥΛΟΚΑΡΒΟΥΝΟ

**ΣΗΜΑΝΤΙΚΟ: ΔΙΑΒΑΣΤΕ ΠΡΟΣΕΚΤΙΚΑ
ΤΟ ΕΓΧΕΙΡΙΔΙΟ ΧΡΗΣΗΣ ΠΡΙΝ ΤΗ ΛΕΙΤΟΥΡΓΙΑ ΤΟΥ ΠΡΟΪΟΝΤΟΣ.
ΚΡΑΤΗΣΤΕ ΤΟ ΓΙΑ ΜΕΛΛΟΝΤΙΚΗ ΠΑΡΑΠΟΜΠΗ**

Μόνο για εξωτερική και οικιακή χρήση. Όχι για εμπορική χρήση

ΠΡΟΕΙΔΟΠΟΙΗΣΗ: Διαβάστε ολόκληρο το εγχειρίδιο πριν από την εγκατάσταση και τη χρήση αυτής της συσκευής. Η μη τήρηση αυτών των οδηγιών μπορεί να οδηγήσει σε υλικές ζημιές, σωματικές βλάβες ή ακόμα και θάνατο.

Επικοινωνήστε με τοπικούς υπαλλήλους επιθεώρησης κτιρίων ή την πυροσβεστική για περιορισμούς και απαιτήσεις επιθεώρησης εγκατάστασης στην περιοχή σας.



Πληροφορίες Ασφαλείας

Οι κυριότερες αιτίες ανάφλεξης οικιακών συσκευών είναι η κακή συντήρηση και η παντελής έλλειψη συντήρησης που απαιτείται στα διάκενα καύσιμων υλικών. Είναι υψίστης σημασίας αυτό το προϊόν να εγκατασταθεί μόνο σύμφωνα με αυτές τις οδηγίες.

Διαβάστε και κατανοήστε ολόκληρο αυτό το εγχειρίδιο πριν επιχειρήσετε να συναρμολογήσετε, να εγκαταστήσετε ή να χειριστείτε το προϊόν. Αυτό θα διασφαλίσει ότι θα λάβετε την πιο ευχάριστη και απροβλημάτιστη λειτουργία της νέας σας ψησταριάς. Σας συμβουλεύουμε επίσης να διατηρήσετε αυτό το εγχειρίδιο για μελλοντική αναφορά.

Κίνδυνοι Και Προειδοποιήσεις

Πρέπει να επικοινωνήσετε με τους τοπικούς υπαλλήλους επιθεώρησης κτιρίων ή την πυροσβεστική ή την αρμόδια αρχή, για να λάβετε τις απαραίτητες άδειες, οδηγίες ή πληροφορίες για τυχόν περιορισμούς εγκατάστασης, όπως εγκατάσταση της συσκευής σε εύφλεκτη επιφάνεια, απαιτήσεις προς επιθεώρηση ή ακόμη και την δυνατότητα χρήσης, στην περιοχή σας.

1. Πρέπει να διατηρείται ελάχιστη απόσταση 2m (78 inch) από τα πλαϊνά μέρη της ψησταριάς και 2m (78 inch) από το πίσω μέρος της ψησταριάς από εύφλεκτες κατασκευές. **Μην τοποθετείτε τη συσκευή σε εύφλεκτα δάπεδα ή δάπεδα προστατευμένα με εύφλεκτες επιφάνειες, εκτός εάν ληφθούν οι κατάλληλες άδειες από τις αρμόδιες αρχές.** Αυτή η συσκευή δεν πρέπει να τοποθετείται κάτω από εύφλεκτα υπόστεγα ή προεξοχές, τέντες ή κιόσκια. Μη χρησιμοποιείτε τη συσκευή πάνω σε εξέδρες ή εύφλεκτες επιφάνειες όπως ξηρό γρασίδι, πριονίδια, σάπια φύλλα ή διακοσμητικούς φλοιούς δέντρων. Μη χρησιμοποιείτε το μπάρμπεκιου σε περιορισμένους ή/και κατοικήσιμους χώρους π.χ. σπίτια, σκηνές, τροχόσπιτα, μηχανοκίνητα, σπίτια, σκάφη. Κίνδυνος θανάτου από δηλητηρίαση από μονοξείδιο του άνθρακα. Κρατήστε την ψησταριά σας σε χώρο καθαρό και απαλλαγμένο από εύφλεκτα υλικά, βενζίνη και άλλους εύφλεκτους ατμούς και υγρά.

Σε περίπτωση πυρκαγιάς από λίπη, απενεργοποιήστε την ψησταριά και αφήστε το καπάκι κλειστό μέχρι να σβήσει η φωτιά. Μην ρίχνετε νερό στη μονάδα. Μην προσπαθήσετε να σβήσετε τη φωτιά. Είναι σημαντικό να διατηρείτε στο χώρο έναν εγκεκριμένο πυροσβεστήρα (κατηγορίας ABC). Εάν η πυρκαγιά είναι ανεξέλεγκτη, καλέστε την Πυροσβεστική.

2. Μη χρησιμοποιείτε αυτήν την κεραμική μονάδα ως φούρνο. Αυτό το προϊόν προορίζεται μόνο για εξωτερική χρήση. Μη χρησιμοποιείτε σε εσωτερικούς χώρους.

Κίνδυνος Πυρκαγιάς: Κατά τη χρήση μπορεί να απελευθερώνονται κομμάτια καυτής χόβολης. Μη μεταφέρετε την ψησταριά ενώ τη χρησιμοποιείτε ή όσο είναι ζεστή. Βεβαιωθείτε ότι η φωτιά έχει σβήσει εντελώς και ότι η ψησταριά είναι εντελώς δροσερή στην αφή πριν τη μετακινήσετε.

3. **Προειδοποίηση!** Η ψησταριά θα γίνει πολύ ζεστή, οπότε μην την μετακινείτε κατά τη λειτουργία. Μπορεί να προκληθεί σοβαρός τραυματισμός. Ποτέ μην αφήνετε να καίει φωτιά χωρίς επίβλεψη. Κρατήστε τα μικρά παιδιά και τα κατοικίδια ζώα μακριά κατά τη χρήση της συσκευής. Συνιστάται η χρήση ανθεκτικών στη θερμότητα γαντιών για μπάρμπεκιου όταν χειρίζεστε την ψησταριά. Μη χρησιμοποιείτε αξεσουάρ που δεν προορίζονται για χρήση με αυτήν τη συσκευή.

Αυτή η συσκευή συνιστάται να ΜΗ χρησιμοποιείται από παιδιά, από άτομα με μειωμένες σωματικές, αισθητηριακές ή νοητικές ικανότητες ή έλλειψη εμπειρίας και γνώσης, εκτός εάν βρίσκονται υπό άμεση επίβλεψη ή καθοδήγηση από άτομο υπεύθυνο για την ασφάλειά τους.

4. Μετά από μια περίοδο αποθήκευσης ή μη χρήσης, επιθεωρήστε τη μονάδα πριν από τη χρήση για να διακρίνετε σημάδια φθοράς και τυχόν ζημιές και αντικαταστήστε ό,τι χρειάζεται και όταν είναι απαραίτητο. Καθαρίστε πριν από τη χρήση. Εάν η ψησταριά αποθηκεύεται έξω κατά τη διάρκεια της περιόδου των βροχών ή σε περιόδους υψηλής υγρασίας, η μονάδα πρέπει να στεγνώσει καλά πριν εκτελέσετε οποιαδήποτε διαδικασία σέρβις ή συντήρησης. Χρησιμοποιήστε ένα κάλυμμα ψησταριάς, εάν έχετε.

5. Συνιστάται σθεναρά να χρησιμοποιείτε κομμάτια ξυλοκάρβουνου στην κεραμική ψησταριά σας. Καίνε για περισσότερη ώρα και παράγουν λιγότερη στάχτη, η οποία μπορεί να περιορίσει τη ροή του αέρα. Μη χρησιμοποιείτε φυσικό άνθρακα σε αυτό το προϊόν. Το ξυλοκάρβουνο δεν περιλαμβάνεται.

Προειδοποίηση: Μη χρησιμοποιείτε αλκοόλ, πετρέλαιο, βενζίνη ή παρεμφερή υγρά για το άναμμα ή την αναζωπύρωση της φλόγας. Χρησιμοποιείτε μόνο πρασανάμματα που συμμορφώνονται με το πρότυπο EN 1860-3.

Απόρριψη Στάχτης

Η στάχτη πρέπει να τοποθετείται σε μεταλλικό δοχείο με σφιχτό καπάκι. Το κλειστό δοχείο στάχτης πρέπει να τοποθετείται σε μη εύφλεκτο δάπεδο ή στο έδαφος, πολύ μακριά από όλα τα εύφλεκτα υλικά, εν αναμονή της τελικής απόρριψης. Αν πρόκειται οι στάχτες να απορριφθούν με ταφή στο έδαφος ή διασκορπίζοντας τις τοπικά, πρέπει πρώτα να διατηρούνται σε κλειστό δοχείο μέχρι να κρυσώσουν καλά όλα τα υπολείμματα καύσης.

Μονοξείδιο του Άνθρακα (“ο σιωπηλός δολοφόνος”)

Το μονοξείδιο του άνθρακα είναι ένα άχρωμο, άοσμο, άγευστο αέριο που παράγεται από καύση αερίου, ξύλου, προπανίου, άνθρακα ή άλλου καυσίμου. Το μονοξείδιο του άνθρακα μειώνει την ικανότητα του αίματος να μεταφέρει οξυγόνο. Τα χαμηλά επίπεδα οξυγόνου στο αίμα μπορεί να οδηγήσουν σε πονοκεφάλους, ζάλη, αδυναμία, ναυτία, έμετο, υπνηλία, σύγχυση, απώλεια συνείδησης ή θάνατο. Ακολουθήστε αυτές τις οδηγίες για να αποτρέψετε αυτό το άχρωμο, άοσμο αέριο να δηλητηριάσει εσάς, την οικογένειά σας ή άλλους:

- Επισκεφθείτε έναν γιατρό εάν εσείς ή κάποιος άλλος εμφανίσετε συμπτώματα κρυολογήματος ή γρίπης κατά το μαγείρεμα ή όσο βρίσκεστε κοντά στη συσκευή. Η δηλητηρίαση από μονοξείδιο του άνθρακα, η οποία μπορεί εύκολα να παρερμηνευτεί ως κρυολόγημα ή γρίπη, συχνά εντοπίζεται πολύ αργά.

- Η κατανάλωση αλκοόλ και η χρήση ναρκωτικών αυξάνουν τις επιδράσεις της δηλητηρίασης από μονοξείδιο του άνθρακα. Το μονοξείδιο του άνθρακα είναι ιδιαίτερα τοξικό για τη μητέρα και το παιδί κατά τη διάρκεια της εγκυμοσύνης, για βρέφη, ηλικιωμένους, καπνιστές και άτομα με αιματολογικά προβλήματα ή παθήσεις του κυκλοφορικού συστήματος, όπως αναιμία ή καρδιακές παθήσεις.

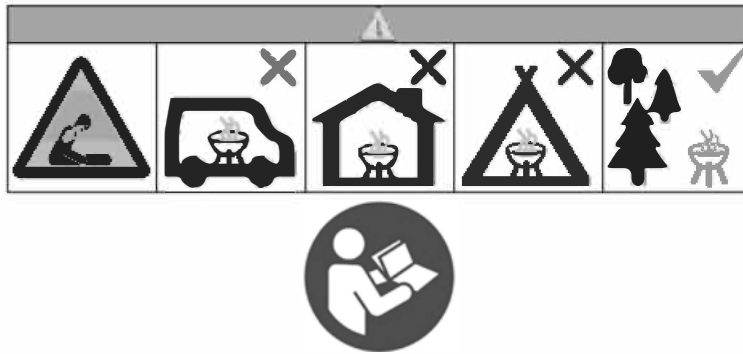



Ειδοποίηση Πνευματικών δικαιωμάτων

Copyright 2020. Με την επιφύλαξη παντός δικαιώματος. Κανένα μέρος αυτού του εγχειριδίου δεν μπορεί να αντιγραφεί, μεταδοθεί, μεταγραφεί, αποθηκευτεί σε σύστημα ανάκτησης, σε οποιαδήποτε μορφή ή με οποιοδήποτε μέσο χωρίς ρητή γραπτή άδεια της: Dansons 3411 North 5th Avenue, Suite 500, Phoenix, AZ, USA 85013

sales@pitboss-grills.com | service@pitboss-grills.com

www.pitboss-grills.com

Περιεχόμενα

Πληροφορίες για την ασφάλεια.....	2
Εξαρτήματα & Προδιαγραφές.....	5
Προετοιμασία Συναρμολόγησης.....	6

Οδηγίες Συναρμολόγησης

Τοποθέτηση των περιστρεφόμενων τροχών.....	6
Συναρμολόγηση του καροτσιού.....	6
Ανύψωση του κεραμικού σώματος πάνω στο καρότσι.....	7
Τοποθέτηση του κλαπέτου στο πάνω μέρος.....	7
Εγκατάσταση των βραχιόνων στήριξης των πλαϊνών ραφιών.....	7
Προσάρτηση των πλαϊνών ραφιών.....	7
Τοποθέτηση της λαβής του καπακιού.....	8
Εγκατάσταση των εξαρτημάτων μαγειρέματος.....	8

Οδηγίες λειτουργίας

Εισαγωγή στο μαγείρεμα σε κεραμική ψησταριά.....	9
Κατανόηση της εισαγωγής του αέρα και των κλαπέτων ελέγχου.....	9
Πρώτη χρήση – Συντήρηση της μονάδας.....	9
Διαδικασία ανάμματος της ψησταριάς.....	9
Ανεφοδιασμός καυσίμων.....	10
Σβήσιμο της ψησταριάς.....	10
Φροντίδα & Συντήρηση.....	10
Αντιμετώπιση προβλημάτων.....	11

Εγγύηση

Όροι.....	12
Ακύρωση της εγγύησης.....	13
Εξαιρέσεις.....	13
Παραγγελία ανταλλακτικών.....	13
Εξυπηρέτηση πελατών.....	13
Υπηρεσίες εγγύησης.....	13

Εξαρτήματα & Προδιαγραφές

Μέρος#	Περιγραφή
1	Κύρια σχάρα μαγειρέματος (x1)
2	Άνω σχάρα μαγειρέματος (x1)
3	Κλαπέτο εξαερισμού στο πάνω μέρος (x1)
4	Κεραμικό σώμα (x1)
5	Λαβή για το καπάκι (x1)
6	Αριστερός βραχίονας ραφιού (x2)
7	Δεξής βραχίονας ραφιού (x2)
8	Πλαϊνό ράφι (x2)
9	Εκτροπέας θερμότητας (x1)
10	Πλάκα για το ξυλοκάρβουνο (x1)
11	Δοχείο καύσης (x1)
12	Βραχίονας στήριξης (x4)
13	Σταυροειδής βραχίονας στήριξης (x2)

Μέρος#	ΠΕΡΙΓΡΑΦΗ
14	Περιστρεφόμενος τροχός με φρένο (x2)
15	Περιστρεφόμενος τροχός (x2)
16	Εργαλείο τέφρας (x1)
A	Παξιμάδι - μικρό (x16)
B	Παξιμάδι - μεγάλο (x4)
C	Ροδέλα κλειδώματος στεγανοποίησης (x16)
D	Ροδέλα στεγανοποίησης (x16)
E	Βίδα (x16)
F	Επίπεδο γαλλικό κλειδί (x1)
G	Γαλλικό κλειδί 9/11 (x1)
H	Γαλλικό κλειδί 16/19 (x1)
I	Κατσαβίδι (x1)

ΣΗΜΕΙΩΣΗ: Λόγω της συνεχούς ανάπτυξης του προϊόντος, τα εξαρτήματα υπόκεινται σε αλλαγές χωρίς προειδοποίηση.

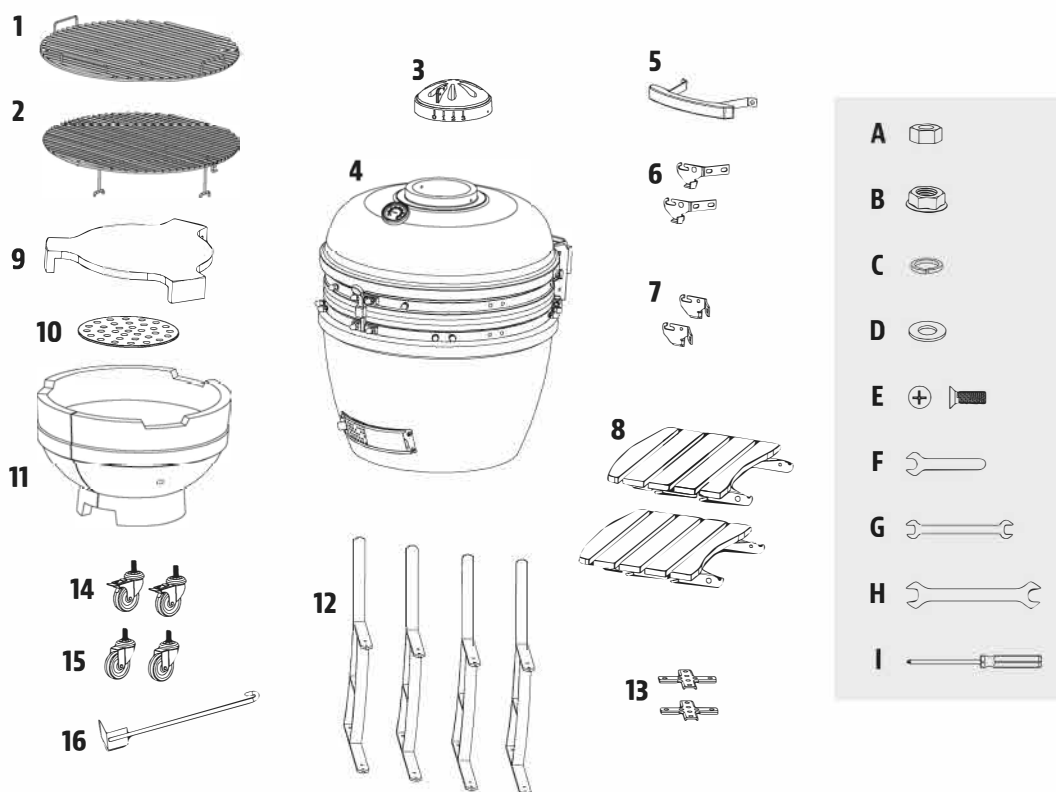

MODEL	ΣΥΝΑΡΜΟΛΟΓΗΜΕΝΗ ΜΟΝΑΔΑ	ΒΑΡΟΣ ΜΟΝΑΔΑΣ	ΧΩΡΟΣ ΜΑΓΕΙΡΕΜΑΤΟΣ
PB PBK24	(ΠxΥxΒ) 1,380 X 900 X 1,190 MM / 54.3 IN. X 35.4 IN. X 46.8 IN.	115 KG / 253.53 LB	Κύριος - 2,047 CM ² / 317.311 IN ² Πάνω βάση - 2,375 CM ² / 368.13 IN ² Σύνολο - 4,422 CM ² / 685.44 IN ²

Προετοιμασία Συναρμολόγησης

Τα εξαρτήματα βρίσκονται σε όλο το κουτί αποστολής, συμπεριλαμβανομένου του μέρους κάτω από την ψησταριά. Ελέγξτε την ψησταριά, τα εξαρτήματα και τη συσκευασία με κυψέλες-μπλίστερ- των υλικών μετά την αφαίρεση από το προστατευτικό κουτί αποστολής. Απορρίψτε όλα τα υλικά συσκευασίας από το εσωτερικό και το εξωτερικό της ψησταριάς πριν από τη συναρμολόγηση και, στη συνέχεια, ελέγξτε και επιθεωρήστε όλα τα μέρη με αναφορά στη λίστα εξαρτημάτων. Εάν κάποιο τμήμα λείπει ή έχει υποστεί ζημιά, μην επιχειρήσετε να το συναρμολογήσετε. Οι ζημιές αποστολής δεν καλύπτονται από την εγγύηση. Επικοινωνήστε με τον αντιπρόσωπο ή την Εξυπηρέτηση πελατών της Pit Boss για ανταλλακτικά.

ΣΗΜΑΝΤΙΚΟ: Για να διευκολύνετε την εγκατάσταση, θα είναι χρήσιμο να συμμετέχουν δυο άτομα (αλλά όχι απαραίτητο) κατά τη συναρμολόγηση αυτής της μονάδας.

Εργαλεία που απαιτούνται για τη συναρμολόγηση: Επίπεδο γαλλικό κλειδί, Γαλλικό κλειδί 9/11, Γαλλικό κλειδί 16/19, κατσαβίδι. Τα εργαλεία συμπεριλαμβάνονται.

Οδηγίες Συναρμολόγησης

Σημαντικό: Συνιστάται να διαβάσετε πλήρως κάθε βήμα σύμφωνα με τις οδηγίες πριν ξεκινήσετε τη συναρμολόγηση. Μην σφίγγετε τις βίδες εντελώς μέχρι να εγκατασταθούν όλες οι βίδες για το συγκεκριμένο βήμα που εφαρμόζετε. Ο συνδυασμός υλικών που περιλαμβάνει ροδέλα στεγανοποίησης και ροδέλα κλειδώματος στεγανοποίησης πρέπει να εγκατασταθεί με τη ροδέλα κλειδώματος στεγανοποίησης πιο κοντά στο κεφάλι της βίδας.

1. Τοποθέτηση των περιστρεφόμενων τροχών

Απαιτούμενα εξαρτήματα:

- 4 X Βραχίονας στήριξης (#12)
- 2 X Περιστρεφόμενος τροχός με φρένο (#14)
- 2 X Περιστρεφόμενος τροχός (#15)
- 4 X Μεγάλο παξιμάδι (#B)

Εγκατάσταση:

Προσαρτήστε τους τέσσερις προ – συνδεδεμένους τροχούς σε κάθε έναν από τους τέσσερις βραχίονες στήριξης σφίγγοντάς τους με το χέρι μέσα στην τρύπα. Ασφαλίστε τον κάθε τροχό με ένα μεγάλο παξιμάδι.

Σημείωση: Για να διατηρήσετε τους βραχίονες στήριξης σε ίσιο επίπεδο, βεβαιωθείτε ότι το μπουλόνι στον τροχό δεν προεξέχει από το παξιμάδι

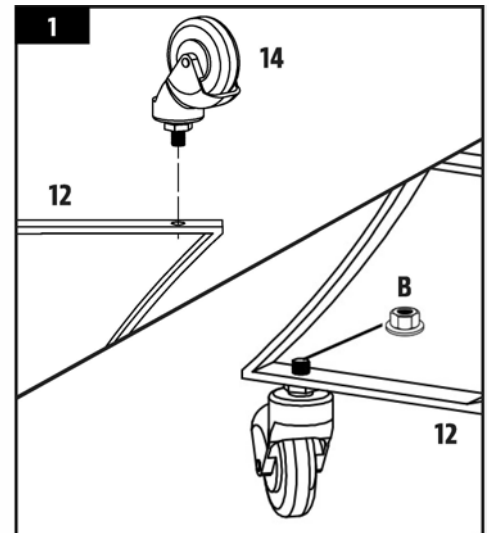

2. Συναρμολόγηση του καροτσιού

Απαιτούμενα εξαρτήματα:

- 2 X Σταυροειδής βραχίονας στήριξης (#13)
- 16 X Βίδα (#E)
- 16 X Ροδέλα στεγανοποίησης (#D)
- 16 X Ροδέλα κλειδώματος στεγανοποίησης (#C)
- 16 X Παξιμάδι (#A)

Εγκατάσταση:

-Για τη συναρμολόγηση του καροτσιού, συνδέστε τον σταυροειδή βραχίονα σε έναν από τους τέσσερις βραχίονες στήριξης. Ασφαλίστε τη σύνδεση χρησιμοποιώντας μια βίδα, ροδέλα στεγανοποίησης, ροδέλα κλειδώματος και παξιμάδι.

Απεικόνιση 2A

- Συνεχίστε να στερεώνετε τα υπόλοιπα μέρη του σταυροειδή βραχίονα και στους άλλους τρεις βραχίονες στήριξης. Το καρότσι είναι πλέον ολοκληρωμένο. Απεικόνιση 2B

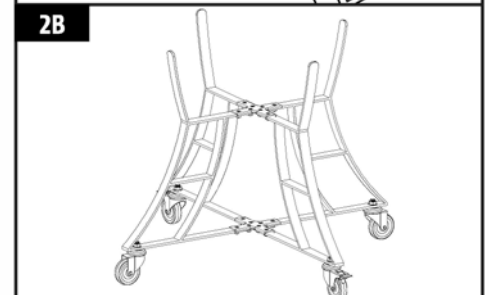
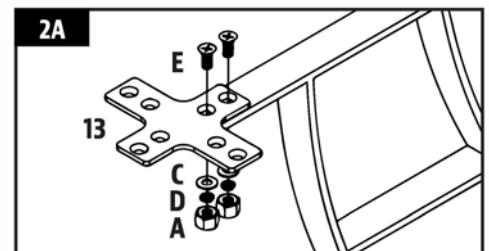

3. Ανύψωση του κεραμικού σώματος πάνω στο καρότσι

Απαιτούμενα εξαρτήματα:

1 X Κεραμικό σώμα (#4)

Εγκατάσταση:

- Αρχικά, αφαιρέστε όλα τα εξαρτήματα που βρίσκονται στο εσωτερικό του κεραμικού σώματος για να διευκολύνετε την ανύψωση. Βεβαιωθείτε ότι το καρότσι είναι ασφαλές και ότι τα μπουλόνια είναι καλά σφιγμένα πριν τοποθετήσετε πάνω σε αυτό το κεραμικό σώμα. Πιέστε προς τα κάτω τα φρένα των τροχών για να τους κλειδώσετε και να εξασφαλίσετε ότι η κεραμική ψησταριά δε μπορεί να μετακινηθεί.

Προσοχή: Χρειάζονται τουλάχιστον δύο άτομα για να σηκώσουν το κεραμικό σώμα στο καρότσι. Αν δεν υπάρξει συμμόρφωση με την οδηγία μπορεί να προκληθεί σοβαρός τραυματισμός ή ζημιά στο προϊόν.

- Για να τοποθετήσετε το κεραμικό σώμα στο καρότσι βάλτε το ένα σας χέρι στον κάτω εξαερισμό του σώματος και το άλλο σας χέρι κάτω από την ψησταριά. Τοποθετήστε το σώμα πάνω στο καρότσι με τον εξαερισμό στραμμένο στο μπροστινό μέρος του καροτσιού, επιτρέποντας με αυτό τον τρόπο το χωρίς εμπόδια άνοιγμα και το κλείσιμο του εξαερισμού

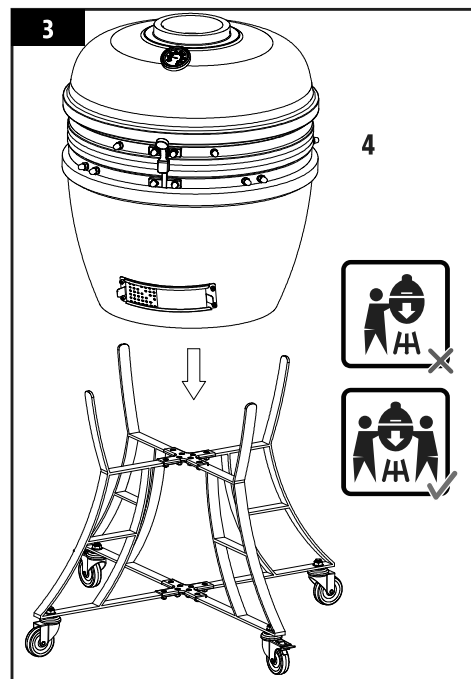

4. Τοποθέτηση του κλαπέτου στο πάνω μέρος

Απαιτούμενα εξαρτήματα:

1 X Άνω κλαπέτο εξαερισμού (#3)

Εγκατάσταση:

- Ευθυγραμμίστε την πλευρική εγκοπή του άνω κλαπέτου εξαερισμού με το θερμόμετρο στο μπροστινό μέρος του κεραμικού σώματος και τοποθετήστε το στο πάνω άνοιγμα. Ασφαλίστε με τις προεγκατεστημένες βίδες, ροδέλες και παξιμάδια

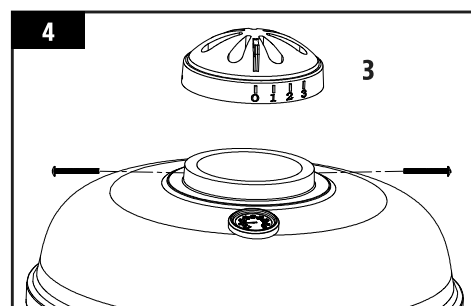

5. Εγκατάσταση των βραχιόνων στήριξης των πλαϊνών ραφιών

Απαιτούμενα εξαρτήματα:

2 X Αριστερός βραχίονας ραφιού (#6)

2 X Δεξιός βραχίονας ραφιού (#7)

Εγκατάσταση:

- Συνδέστε τους αριστερούς βραχίονες στο κεραμικό σώμα χρησιμοποιώντας τις ήδη προσαρτημένες βίδες με τις αντίστοιχες ροδέλες, ροδέλες κλειδώματος και τα παξιμάδια.
- Επαναλάβετε την ίδια διαδικασία για τους βραχίονες ραφιών στη δεξιά πλευρά. Σφίξτε όλες τις βίδες καλά μόλις εγκατασταθούν όλοι οι βραχίονες.

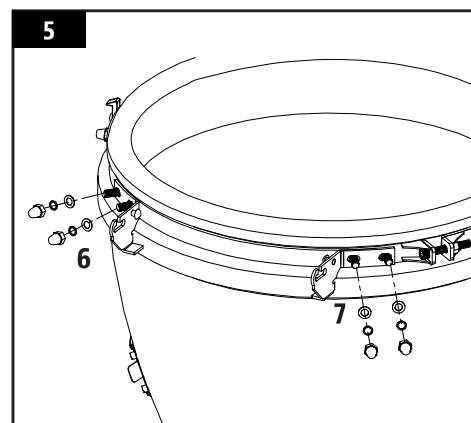

6. Προσάρτηση των πλαϊνών ραφιών

Απαιτούμενα εξαρτήματα:

2 X Πλαϊνό ράφι (#8)

Εγκατάσταση:

- Εισαγάγετε τους μεντεσέδες κάθε πλαϊνού ραφιού σε κάθε έναν από τους πλαϊνούς βραχίονες στήριξης και στις δύο πλευρές του κεραμικού σώματος.

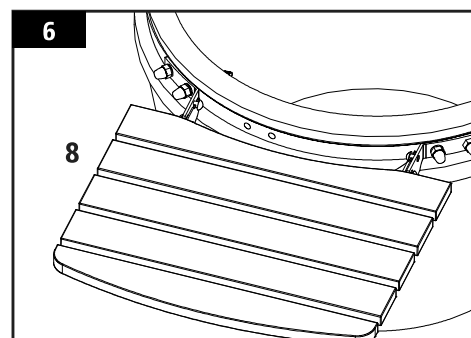

7. Τοποθέτηση της λαβής του καπακιού

Απαιτούμενα εξαρτήματα:

1 X Λαβή καπακιού (#5)

Εγκατάσταση:

- Συνδέστε τη λαβή του καπακιού στο κεραμικό σώμα χρησιμοποιώντας τις προ-προσαρτημένες βίδες ροδέλες, ροδέλες κλειδώματος και παξιμάδια

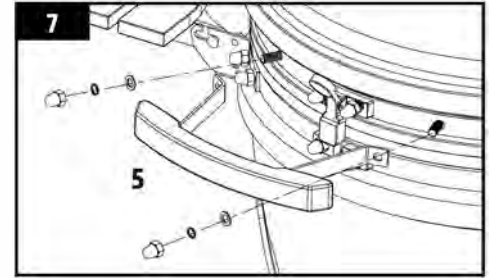

8. Εγκατάσταση των εξαρτημάτων μαγειρέματος

Απαιτούμενα εξαρτήματα:

1 X Άνω σχάρα μαγειρέματος (#2)

1 X Κύρια σχάρα μαγειρέματος (#1)

1 X Εκτροπέας θερμότητας (#9)

1 X Πλάκα για το ξυλοκάρβουνο (#10)

1 X Δοχείο καύσης (#11)

Εγκατάσταση:

- Ανοίξτε το καπάκι και τοποθετήστε το δοχείο καύσης στη βάση του κεραμικού σώματος. Το μπροστινό μέρος της εστίας με το τόξο του κάτω χείλους πρέπει να είναι στραμμένο προς τη μπροστινή πλευρά της μονάδας και να ευθυγραμμίζεται με το κάτω κλαπέτο για τον καθαρισμό της στάχτης. Απεικόνιση 8A

Σημείωση: Ο αρμός διαστολής που υπάρχει στο δοχείο καύσης έχει δημιουργηθεί για να αντισταθμίσει τη διαστολή στην οποία θα υπόκειται το κεραμικό στην ακραία θερμότητα. Αυτή η ρωγμή δεν είναι σφάλμα στο σχεδιασμό της δομής, αλλά σκόπιμα τοποθετημένη. Τοποθετήστε την πλάκα για το ξυλοκάρβουνο να ακουμπήσει στην εσωτερική βάση του δοχείου καύσης.

Σημαντικό: Η πλάκα ξυλοκάρβουνο πρέπει να βρίσκεται πάνω στο δοχείο καύσης όταν χρησιμοποιείται. Η έλλειψη αυτού του τμήματος, θα μπορούσε να οδηγήσει σε αποτυχία του ανάμματος της φωτιάς λόγω της έλλειψης οξυγόνου στο ξυλοκάρβουνο. Τοποθετήστε τον εκτροπέα θερμότητας να ακουμπήσει μέσα στο δοχείο.

Σημείωση: Ο εκτροπέας θερμότητας μπορεί να χρησιμοποιηθεί για έμμεσο μαγείρεμα. Τοποθετήστε την κύρια σχάρα μαγειρέματος μέσα στο κεραμικό σώμα. Τοποθετήστε την άνω σχάρα μαγειρέματος πάνω στην κύρια

Σημείωση: Για να διατηρήσετε την απόδοση ψησίματος των σαρών μαγειρέματος, απαιτείται τακτική φροντίδα και συντήρηση.

- Η κεραμική ψησταριά ξυλοκάρβουνο είναι πλέον έτοιμη για χρήση. Απεικόνιση 8B

Σημαντικό: Βεβαιωθείτε ότι έχετε διαβάσει προσεκτικά τις οδηγίες συντήρησης της μονάδας πριν από τη χρήση.

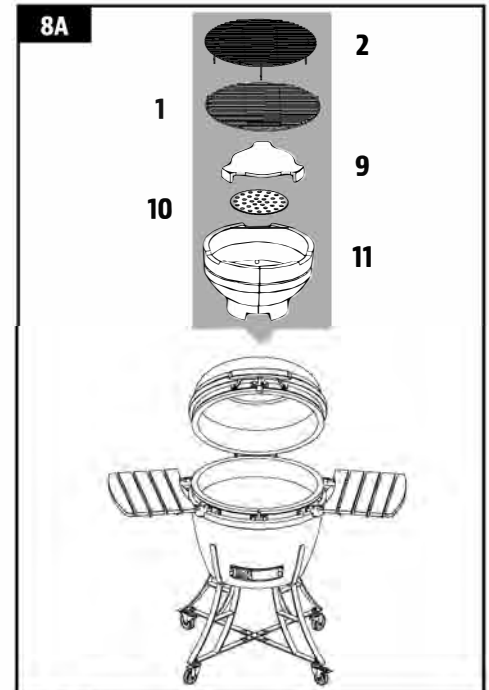

Οδηγίες λειτουργίας

Εισαγωγή στο μαγείρεμα σε κεραμική ψησταριά

Οι κεραμικές ψησταριές ξυλοκάρβουνου είναι εξαιρετικά ευέλικτες. Μπορείτε να τις χρησιμοποιήσετε όχι μόνο για ψήσιμο ή κάπνισμα, αλλά και να φουρνίσετε μέσα σε αυτές άνετα και εύκολα πίτσες, ψωμί, πίτες και μπισκότα. Λόγω των εξαιρετικών ιδιοτήτων τους για τη διαφύλαξη της θερμότητας, οι υψηλές θερμοκρασίες μπορούν να επιτευχθούν και να διατηρηθούν με ακριβή έλεγχο της ροής του αέρα μέσω των άνω και κάτω αεραγωγών. Οι υψηλές θερμοκρασίες είναι ιδανικές για να μαγειρεύετε γρήγορα μπιφτέκια και λουκάνικα, ενώ οι χαμηλές μεγαλύτερα κομμάτια κρέατος για περισσότερο χρονικό διάστημα. Προσπαθήστε να προσθέσετε κάποια κομμάτια ξύλου στο κάρβουνο ή δοκιμάστε να συνδυάσετε διαφορετικά αρώματα ξύλου έτσι ώστε τα κρέατά σας να γίνουν ακόμα πιο γευστικά.

Κατανόηση της εισαγωγής του αέρα και των κλαπέτων ελέγχου

Η καρδιά της ψησταριάς σας βρίσκεται στη σχέση μεταξύ των άνω και κάτω κλαπέτων εξαερισμού. Ανοίγοντας τα κλαπέτα, αφήνετε να περάσει περισσότερη ροή αέρα μέσα στο σύστημα, επιτρέποντας έτσι στο ξυλοκάρβουνο να καίει δυνατά και να δημιουργεί πυρωμένη χόβολη. Για να μαγειρεύετε σε χαμηλότερες θερμοκρασίες, αφήστε στα κλαπέτα μικρό άνοιγμα, επιτρέποντας ελάχιστη ροή αέρα και μέγιστη διατήρηση θερμότητας στον κεραμικό θάλαμο. Για να διασφαλίσετε ότι η ψησταριά λειτουργεί σωστά, είναι απαραίτητη η σωστή συντήρηση και καθαρισμός του δοχείου καύσης. Εάν η ψησταριά δεν επιτυγχάνει την επιθυμητή θερμοκρασία, ελέγξτε για να βεβαιωθείτε ότι υπάρχει σωστή ροή αέρα στο καύσιμο και ότι κανένα από τα κλαπέτα δεν έχει μπλοκαριστεί.

Συμβουλή: Η ψησταριά μπορεί να λειτουργήσει αποτελεσματικά για πολύ καιρό, αρκεί να υπάρχει στεγνό και επαρκές καύσιμο, σωστή ροή αέρα και τα εξαρτήματα μαγειρέματος να είναι καθαρά.

Πρώτη χρήση – Συντήρηση της μονάδας

Η συντήρηση της κεραμικής σας ψησταριάς με ξυλοκάρβουνο είναι σημαντική για την φροντίδα και τη μακροχρόνια λειτουργία της. Η αποφυγή της διαδικασίας συντήρησης μπορεί να προκαλέσει ζημιά στη μονάδα. Αν τα πρώτα ανάμματα είναι πολύ καυτά, μπορεί να βλάψουν την τσόχνη φλάντζα στεγανοποίησης πριν προλάβει να φθαρεί με τη χρήση.

Για να ξεκινήσετε με το πρώτο σας ανάμμα της ψησταριάς:

1. Τοποθετήστε είτε έναν κύβο είτε ένα κομμάτι στέρεου προσανάματος και μια χούφτα ξυλοκάρβουνου πάνω στην πλάκα για το ξυλοκάρβουνο. Ανοίξτε τον κάτω εξαερισμό και ανάψτε το προσάμμα χρησιμοποιώντας έναν αναπτήρα με μακριά μύτη ή σπέρτα ασφαλείας.

Μη χρησιμοποιείτε βενζίνη, ελαφρό πετρέλαιο, υγρό αναπτήρα, αλκοόλ ή παρόμοιες χημικές ουσίες για να ανάψετε ή να αναζωογονήσετε τη φωτιά στην ψησταριά σας.

2. Μόλις το ξυλοκάρβουνο πιάσει φωτιά, αποκαταστήστε την ψησταριά σας, κλείνοντας το καπάκι και αφήνοντας και τους δυο εξαερισμούς σχεδόν κλειστούς. Αφήστε τη να κάψει όλο το καύσιμο μέχρι να σβήσει η φωτιά. Αυτό πρέπει να διαρκέσει περίπου δύο ώρες. Μην υπερφορτώνετε τη μονάδα με καύσιμο.

3. Αφού κρυσώσει η ψησταριά, ελέγξτε όλα τα σημεία σύνδεσης. Ο μεταλλικός ιμάντας που συνδέει το καπάκι σας με τη βάση θα διασταλεί από τη θερμότητα και μπορεί να χαλαρώσει. **Συνιστάται να ελέγχετε και να σφίγγετε τον ιμάντα αν είναι απαραίτητο, με ένα γαλλικό κλειδί.**

4. Η κεραμική ψησταριά ξυλοκάρβουνου μπορεί πλέον να χρησιμοποιηθεί κανονικά.

Διαδικασία ανάμματος της ψησταριάς

Όταν πρόκειται να χρησιμοποιήσετε την ψησταριά, πιέστε τα φρένα και των δύο τροχών του καρτσιού για να μην μετακινείται η μονάδα κατά τη χρήση. Βεβαιωθείτε ότι η κεραμική ψησταριά είναι τοποθετημένη πάνω σε σταθερή, επίπεδη, ίσια και ανθεκτική στη θερμότητα, μη εύφλεκτη επιφάνεια και ότι βρίσκεται μακριά από εύφλεκτα αντικείμενα. Η θέση της ψησταριάς πρέπει να έχει την ελάχιστη απόσταση σε αέρα από πάνω 2m/78 in και τουλάχιστον 2m/78 in από άλλα αντικείμενα στην περιμετρο.

1. Για να ξεκινήσετε τη φωτιά, βάλτε εφημερίδα τυλιγμένη σε ρολό και μερικούς κύβους ή κομμάτια συμπαγούς προσανάματος στην πλάκα ξυλοκάρβουνου στη βάση της ψησταριάς. Στη συνέχεια, ρίξτε δυο ή τρεις χούφτες ξυλοκάρβουνου πάνω από την εφημερίδα.

Μη χρησιμοποιείτε βενζίνη, ελαφρό πετρέλαιο, υγρό αναπτήρα, αλκοόλ ή παρόμοιες χημικές ουσίες για να ανάψετε ή να αναζωογονήσετε τη φωτιά στην ψησταριά σας.

2. Ανοίξτε τον κάτω εξαερισμό και ανάψτε την εφημερίδα χρησιμοποιώντας έναν αναπτήρα με μακριά μύτη ή σπέρτα ασφαλείας. Μόλις πιάσει φωτιά, αφήστε τον κάτω εξαερισμό και το καπάκι ανοιχτά για περίπου 10 λεπτά για να δημιουργηθεί μια μικρή στρώση από καυτή χόβολη.

3. Αφήστε το κάρβουνο να ζεσταθεί και κρατήστε το καυτό για τουλάχιστον 30 λεπτά, πριν ξεκινήσετε το πρώτο σας μαγείρεμα στην ψησταριά. Μην αρχίσετε να μαγειρεύετε πριν το καύσιμο δημιουργήσει μια επικάλυψη στάχτης. Συνιστάται να μην ανακατεύετε και μην γυρίζετε τα κάρβουνα από τη στιγμή που είναι αναμμένα. Έτσι καίγονται πιο ομοιόμορφα και πιο αποτελεσματικά.

4. Από τη στιγμή που έχουν πιάσει τα κάρβουνα φωτιά, χρησιμοποιείτε μόνο γάντια ανθεκτικά στη θερμότητα όταν χειρίζεστε τα ζεστά κεραμικά σημεία ή τις επιφάνειες μαγειρέματος.

Ανεφοδιασμός καυσίμων

Έχοντας κλείσει τον άνω και τον κάτω εξαερισμό, η κεραμική ψησταριά ξυλοκάρβουνου θα παραμείνει σε υψηλή θερμοκρασία για αρκετές ώρες. Εάν απαιτείται περισσότερος χρόνος μαγειρέματος (π.χ. όταν ψήνετε ολόκληρο το κομμάτι ή κάνετε αργό κάπνισμα), μπορεί να χρειαστεί να προσθέσετε περισσότερο κάρβουνο.

1. Ανοίξτε το καπάκι και αφαιρέστε τις σχάρες μαγειρέματος και τον εκτροπέα θερμότητας χρησιμοποιώντας ανθεκτικά στη θερμότητα γάντια ή σπάτουλα.
2. Προσθέστε επιπλέον κάρβουνο στο δοχείο καύσης.
3. Επανατοποθετήστε τις σχάρες μαγειρέματος και τον εκτροπέα θερμότητας και συνεχίστε να μαγειρεύετε κανονικά.

Σημαντικό: Μη χρησιμοποιείτε βενζίνη, ελαφρό πετρέλαιο, υγρό αναπτήρα, αλκοόλ ή κηροζίνη για να ανάψετε ή να αναζωογονήσετε τη φωτιά στην ψησταριά σας.

Επίσης, μην επιχειρήσετε να προσθέσετε περισσότερο προσάναμμα σε μια φωτιά που ήδη καίει ή σε μια καυτή εστία. Αυτό μπορεί να προκαλέσει τραυματισμό.

Διαδικασία σβήσιματος της ψησταριάς

1. Όταν τελειώσετε το μαγείρεμα και σβήσετε τη μονάδα, σταματήστε να προσθέτετε καύσιμο. Κλείστε όλους τους εξαερισμούς και το καπάκι για να σβήσει η φωτιά φυσικά λόγω έλλειψης οξυγόνου.

Σημαντικό: Μην χρησιμοποιείτε νερό για να σβήσετε τα κάρβουνα, καθώς αυτό μπορεί να προκαλέσει ζημιά στην κεραμική ψησταριά.

Φροντίδα & Συντήρηση

Οποιοδήποτε Pit Boss® μονάδα θα σας προσφέρει υπηρεσίες νοστιμιάς και γεύσης για πολλά χρόνια με ελάχιστο καθαρισμό. Ένα σημαντικό βήμα είναι να επιτρέψετε στην ψησταριά και τα μαγειρικά σκεύη να αυτοκαθαριστούν βάζοντας την ψησταριά να λειτουργήσει σε υψηλή θερμοκρασία μετά από κάθε χρήση. Ακολουθήστε αυτές τις συμβουλές καθαρισμού και συντήρησης για να διατηρήσετε σε καλή κατάσταση την ψησταριά σας:

1. Εσωτερικές επιφάνειες

- Συνιστάται να καθαρίζετε το εσωτερικό της μονάδας μετά από κάθε λίγες χρήσεις. Αυτό θα σας εξασφαλίσει σωστό άναμμα της φλόγας και θα αποφευχθεί η τυχόν συσσώρευση υπολειμμάτων ή τέφρας στα εξαρτήματα μαγειρέματος. Θερμάνετε μέχρι τους 260°C/500°F για 30 λεπτά και θα καούν όλα τα τρόφιμα και τα υπολείμματα που έχουν παραμείνει.

Σημείωση: Μη χρησιμοποιείτε νερό ή οποιοδήποτε άλλο είδος καθαριστικού προϊόντος για να καθαρίσετε το εσωτερικό της κεραμικής ψησταριάς. Τα τοιχώματα είναι πορώδη και θα απορροφήσουν τυχόν υγρά που έχουν χρησιμοποιηθεί, κάτι που μπορεί να προκαλέσει ρωγμές στην κεραμική ψησταριά.

- Χρησιμοποιήστε μια βούρτσα καθαρισμού σχάρας με μακριά λαβή, αφαιρέστε τυχόν τρόφιμα ή άλλα συσσωρευμένα υλικά από τις σχάρες μαγειρέματος. Η καλύτερη πρακτική είναι να το κάνετε αυτό ενώ είναι ακόμα ζεστές από προηγούμενο μαγείρεμα. Οι φωτιές λίπους προκαλούνται από υπερβολικά υπολείμματα που έχουν πέσει στα εξαρτήματα μαγειρέματος της ψησταριάς. Καθαρίζετε το εσωτερικό της ψησταριάς σας σε σταθερή βάση. Σε περίπτωση που εμφανιστεί πυρκαγιά λίπους, κρατήστε το καπάκι κλειστό για να καταπνίξετε τη φωτιά. Αν η φωτιά δεν υποχωρήσει γρήγορα, αφαιρέστε προσεκτικά το φαγητό, απενεργοποιήστε την ψησταριά και κλείστε το καπάκι μέχρι η φωτιά να σβήσει τελειώς. Πασπαλίστε ελαφρά με μαγειρική σόδα, αν υπάρχει.
- - Η επιχρωμιωμένη πλάκα για το ξυλοκάρβουνο δεν πλένεται στο πλυντήριο πιάτων. Χρησιμοποιήστε ένα ήπιο απορρυπαντικό με ζεστό νερό.
- - Αφού κρυώσει εντελώς η μονάδα, χρησιμοποιήστε το εργαλείο τέφρας για να απομακρύνετε υπολείμματα του κάρβουνου μέσω του κλαπέτου του κάτω εξαερισμού. Ανοίξτε προσεκτικά τη συρόμενη πλάκα και σκουπίζοντας, ρίξτε την τέφρα σε ένα μικρό δοχείο απορριμμάτων κάτω από το άνοιγμα εξαερισμού. Απορρίψτε το δοχείο ή αποθηκεύστε το για μελλοντική χρήση.

2. Εξωτερικές επιφάνειες

- Μετά από προσεκτική επιθεώρηση, το φινίρισμα του κεραμικού σώματος μπορεί να φαίνεται ότι έχει γραμμές ρωγμών. Αυτό δεν είναι σπάσιμο. Αυτό είναι γνωστό ως τεχνική κρακελέ και προκαλείται από τους διαφορετικούς ρυθμούς διαστολής μεταξύ του φινιρίσματος και του πηλού. Το μοτίβο της ρωγμής που μοιάζει με ιστό της αράχνης είναι διαφορετικό από το σπάσιμο από την άποψη ότι δεν μπορεί να γίνει αισθητό στην επιφάνεια, εκτός εάν χρησιμοποιείτε το νύχι σας. Ωστόσο, γίνεται πιο εμφανές όταν η επιφάνεια είναι σκονισμένη ή φουσκωμένη.

Σκουπίζετε την ψησταριά σας με πανί μετά από κάθε χρήση. Χρησιμοποιήστε ζεστό σαπουνόνερο για να απομακρύνετε το λίπος. Μη χρησιμοποιείτε καθαριστικά φούρνου, λειαντικά προϊόντα καθαρισμού ή λειαντικά πανάκια στις εξωτερικές επιφάνειες της ψησταριάς.

- Ελέγξτε και σφίξτε τους μεταλλικούς δακτυλίους του κεραμικού σώματος και του καπακιού και λαδώστε τους μεντεσέδες, δύο φορές το χρόνο ή πιο συχνά εάν χρειάζεται. Δεν θα πρέπει να μπορείτε να γυρίσετε εύκολα ένα κλειδί Allen ενώ κρατάτε το παξιμάδι στη θέση του.
- Χρησιμοποιήστε ένα κάλυμμα για την ψησταριά σας για πλήρη προστασία! Το κάλυμμα είναι η καλύτερη προστασία από τον καιρό και τους εξωτερικούς ρύπους. Όταν δεν χρησιμοποιείτε την ψησταριά ή την προορίζετε για μακροχρόνια αποθήκευση, κρατήστε τη μονάδα κάτω από ένα κάλυμμα σε ένα γκαράζ ή υπόστεγο.

Χρονοδιάγραμμα Καθαρισμού (κανονική χρήση)

Αντικείμενο	Συχνότητα καθαρισμού	Μέθοδος καθαρισμού
Κάτω μέρος του δοχείου καύσης	Κάθε 5-6 χρήσεις	Άδειασμα και ρούφηση με ηλεκτρική σκούπα των θραυσμάτων που περισσεύουν
Σχάρες ψησίματος	Μετά από κάθε χρήση	Καθαρισμός των υπολειμμάτων με καύση, βούρτσα καθαρισμού
Μεντεσές καπακιού	Δύο φορές το χρόνο	Λάδωμα στα εξαρτήματα του μεντεσέ
Μεταλλικοί δακτύλιοι	Δύο φορές το χρόνο	Σφίξιμο με κλειδί Άλεν
Πλάκα για το κάρβουνο	Κάθε 5-6 χρήσεις	Ζεστό νερό και ήπιο απορρυπαντικό
Εσωτερικά μέρη του κεραμικού σώματος	Κάθε 2-3 χρήσεις	Ζέσταμα στους 260°C / 500°F για 30 λεπτά
Εξωτερικά μέρη του κεραμικού σώματος	Μετά από κάθε χρήση	Πανί και σαπουνόνερο

Αντιμετώπιση Προβλημάτων

Ο σωστός καθαρισμός, η συντήρηση και η χρήση καθαρού, στεγνού και ποιοτικού καυσίμου θα αποτρέψει κοινά προβλήματα λειτουργίας. Όταν η ψησταριά σας Pit Boss® λειτουργεί με κακή μεταχείριση ή σε πιο σπάνια βάση, οι ακόλουθες συμβουλές αντιμετώπισης προβλημάτων μπορεί να είναι χρήσιμες. Για συχνές ερωτήσεις, επισκεφθείτε τη διεύθυνση www.pitboss-grills.com. Μπορείτε επίσης να επικοινωνήσετε με τον τοπικό αντιπρόσωπο ή την Εξυπηρέτηση Πελατών για βοήθεια.

ΠΡΟΕΙΔΟΠΟΙΗΣΗ: Βεβαιωθείτε ότι η ψησταριά σας έχει κρυώσει εντελώς πριν από κάθε έλεγχο, καθαρισμό, εργασίες συντήρησης ή σέρβις. Αν δεν υπάρξει συμμόρφωση με αυτή την οδηγία, μπορεί να προκληθεί σοβαρός τραυματισμός ή ζημιά στη μονάδα σας

ΠΡΟΒΛΗΜΑ	ΑΙΤΙΑ	ΛΥΣΗ
Η ψησταριά δεν ανάβει	Κλαπέτα εξαερισμών κλειστά. Δεν υπάρχει ροή αέρα	Βεβαιωθείτε ότι ο άνω και ο κάτω εξαερισμός είναι ανοικτοί. Η φωτιά για να αρπάξει οξυγόνο. Μόλις πιάσει φωτιά, αφήστε τον κάτω εξαερισμό και το καπάκι ανοικτό για περίπου 10 λεπτά για να δημιουργηθεί ένα μικρό στρώμα τέφρας.
	Χρήση λάθος καύσιμης ύλης	Η ψησταριά απαιτεί τη χρήση ξυλοκάρβουνου. Ακολουθείτε τις οδηγίες διαδικασίας ανάμματος της ψησταριάς για να συνεχίσετε με τη χρήση της. Οστόσο επικοινωνήστε με την εξυπηρέτηση πελατών για βοήθεια αν χρειαστεί.
Η ψησταριά δεν καταφέρνει να διατηρήσει σταθερή θερμοκρασία	Η ψησταριά θερμαίνεται υπερβολικά	Κλείστε το καπάκι, κλείστε στο μεγαλύτερο ποσοστό και τους δυο εξαερισμούς και αφήστε τη φωτιά να καταπνίγει από την έλλειψη οξυγόνου. Για μαγείρεμα σε χαμηλότερες θερμοκρασίες, χρησιμοποιήστε λιγότερη ποσότητα καυσίμου.
	Η ψησταριά δε θερμαίνεται αρκετά	Ελέγξτε τα επίπεδα του καυσίμου. Η ψησταριά μπορεί να χάσει σε φωτιά αν δεν υπάρχει αρκετό κάρβουνο στο κεραμικό σώμα. Η συνιστώμενη χρήση ξυλοκάρβουνου είναι το μέγιστο 1,81kg / 4lbs ανά κάψιμο. Προσθέστε περισσότερο καύσιμο και αφήστε και τους δύο εξαερισμούς εντελώς ανοιχτούς. Μεγαλύτερη ροή οξυγόνου θα επιτρέψει στη φωτιά να αυξηθεί, καίγοντας περισσότερο ξυλοκάρβουνο.
	Ανεπαρκής ροή αέρα μέσα στο κεραμικό σώμα	Ελέγξτε τον κάτω εξαερισμό για τυχόν συσσωρευμένη τέφρα ή άλλα εμπόδια. Ακολουθήστε τις οδηγίες φροντίδας και συντήρησης που αφορούν στη συσσώρευση τέφρας. Ελέγξτε το κλαπέτο του εξαερισμού. Βεβαιωθείτε ότι λειτουργεί σωστά και ότι η είσοδος αέρα δεν είναι μπλοκαρισμένη. Ακολουθήστε τις οδηγίες φροντίδας και συντήρησης εάν υπάρχει βρωμιά. Αφού έχουν ολοκληρωθεί όλα τα παραπάνω βήματα, ανάψτε την ψησταριά και εκτελέστε έναν καθαρισμό μέσω καύσης.
Συχνές αναφλέξεις	Η θερμοκρασία μαγειρέματος είναι υπερβολικά υψηλή	Προσπαθήστε να μαγειρέψετε σε χαμηλότερη θερμοκρασία. Το λίπος έχει όντως σημείο ανάφλεξης. Διατηρήστε τη θερμοκρασία κάτω από 176°C/350°F όταν μαγειρεύετε πολύ λιπαρά τρόφιμα.
	Συσσώρευση λίπους στα εξαρτήματα μαγειρέματος	Ακολουθήστε τις οδηγίες φροντίδας και συντήρησης.
	Η ψησταριά χρειάζεται ερυγή (έξοδος αερίων)	Για να αποφύγετε τυχόν back-draft (κατάσταση όπου η φωτιά δείχνει να σβήνει αλλά διατρεί αέρια σε υψηλές θερμοκρασίες) και αναφλέξεις που μπορεί να προκαλέσουν τραυματισμό, συνιστάται να σηκώσετε το καπάκι μόνο ελαφρώς (γνωστό και ως ερυγή), το οποίο επιτρέπει στον αέρα να εισέρχεται αργά και με ασφάλεια.
Το κάτω κλαπέτο εξαερισμού δεν κάνει τη συρόμενη κίνηση	Το κλαπέτο έχει κολλήσει από την τέφρα	Χτυπήστε ελαφρά το κλαπέτο με ένα σφυρί από καουτσούκ για να χαλαρώσει. Ακολουθήστε τις οδηγίες φροντίδας και συντήρησης. Αν δεν υπάρξει βελτίωση, επικοινωνήστε με την εξυπηρέτηση πελατών

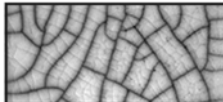
Το φινιρίσμα στη μονάδα	Το φινιρίσμα είναι ραγισμένο	Το φινιρίσμα της μονάδας μπορεί να ραγίσει στο κεραμικό, αλλά αυτό δεν επηρεάζει την απόδοση ή τη διάρκεια ζωής της μονάδας σας. Εάν το ράγισμα είναι σημαντικό, καλέστε την Εξυπηρέτηση πελατών.
	Μοτίβο ρωγμών που μοιάζει με ιστό της αράχνης 	Αυτό δεν είναι σπάσιμο του κεραμικού. Αυτό είναι γνωστό ως τεχνική κρακελέ και προκαλείται από τους διαφορετικούς ρυθμούς διαστολής μεταξύ του φινιρίσματος και του πηλού. Το μοτίβο της ρωγμής που μοιάζει με ιστό της αράχνης είναι διαφορετικό από το σπάσιμο από την άποψη ότι δεν μπορεί να γίνει αισθητό στην επιφάνεια, εκτός εάν χρησιμοποιείτε το νύχι σας. Ωστόσο, γίνεται πιο εμφανές όταν η επιφάνεια είναι σκονισμένη ή φουσκωμένη. Ακολουθήστε τις οδηγίες φροντίδας και συντήρησης. Ενώ αυτές οι ρωγμές μπορεί να φαίνονται σαν ατέλειες, το κρακελέ δεν επηρεάζει την απόδοση ή τη διάρκεια ζωής της μονάδας σας, οπότε δεν προκύπτει και ζήτημα για την εγγύηση
Το καπάκι έχει κολλήσει	Μη σωστή συντήρηση της μονάδας	Η συντήρηση της κεραμικής σας ψησταριάς με ξυλοκάρβουνο είναι σημαντική για την φροντίδα και τη μακροχρόνια λειτουργία της. Αν τα πρώτα ανάμματα είναι πολύ καυτά, μπορεί να βλάψουν την τσόχνη φλάντζα στεγανοποίησης πριν προλάβει να φθαρεί με τη χρήση. Αν το καπάκι έχει φρακάρει ή έχει κολλήσει μαζί με τη βάση, χρησιμοποιήστε ένα μαχαίρι για να το ξεκολλήσετε προσεκτικά και να κόψετε την τσόχνη φλάντζα που ανακόπτει το άνοιγμα του κατακίου. Μόλις την αφαιρέσετε θα μπορείτε να ανοίξετε το καπάκι. Πριν συνεχίσετε να χρησιμοποιείτε τη μονάδα, αντικαταστήστε την φλάντζα υψηλής θερμοότητας, την οποία μπορείτε να βρείτε σε ένα οποιοδήποτε κατάστημα με είδη τζακιού.

Εγγύηση

Όροι

Όλες οι κεραμικές ψησταριές της Pit Boss®, που κατασκευάζονται από την Dansons, φέρουν περιορισμένη εγγύηση από την ημερομηνία πώλησης στον αρχικό ιδιοκτήτη. Η κάλυψη της εγγύησης ξεκινά την αρχική ημερομηνία αγοράς και απαιτείται απόδειξη της ημερομηνίας αγοράς ή αντίγραφο του αρχικού λογαριασμού πώλησης, για την επικύρωση της εγγύησης. Οι πελάτες θα υπόκεινται σε χρέωση ανταλλακτικών, αποστολής και χειρισμού, αν δεν είναι σε θέση να προσκομίσουν απόδειξη αγοράς ή μετά τη λήξη της εγγύησης.

Η Dansons φέρει εγγύηση εφ' όρου ζωής σε όλα τα κεραμικά εξαρτήματα που χρησιμοποιούνται για να κατασκευαστεί η κεραμική ψησταριά ξυλοκάρβουνου. Η Dansons εγγυάται ότι όλα τα μέρη δεν έχουν ελαττώματα υλικού και κατασκευής, για τη διάρκεια χρήσης και ιδιοκτησίας του αρχικού αγοραστή. Η εγγύηση δεν καλύπτει ζημιές από φθορά και καταστροφές, όπως γρατζουνιές, βαθουλώματα, χτυπήματα, θρύμματα ή μικρές επιφανειακές ρωγμές. Αυτές οι αλλαγές στην αισθητική της ψησταριάς δεν επηρεάζουν την απόδοσή της. Μετά από προσεκτική επιθεώρηση, το φινιρίσμα του κεραμικού σώματος μπορεί να φαίνεται ότι έχει γραμμές ρωγμών. Αυτό δεν είναι σπάσιμο. Αυτό είναι γνωστό ως τεχνική κρακελέ και προκαλείται από τους διαφορετικούς ρυθμούς διαστολής μεταξύ του φινιρίσματος και του πηλού. Το μοτίβο της ρωγμής που μοιάζει με ιστό της αράχνης είναι διαφορετικό από το σπάσιμο από την άποψη ότι δεν μπορεί να γίνει αισθητό στην επιφάνεια, εκτός εάν χρησιμοποιείτε το νύχι σας. Ωστόσο, γίνεται πιο εμφανές όταν η επιφάνεια είναι σκονισμένη ή φουσκωμένη. Ενώ αυτές οι ρωγμές μπορεί να φαίνονται σαν ατέλειες, το κρακελέ δεν επηρεάζει την απόδοση ή τη διάρκεια ζωής της μονάδας σας, οπότε δεν προκύπτει και ζήτημα για την εγγύηση.

Η Dansons φέρει πενταετή εγγύηση για όλα τα μεταλλικά και μέρη από χυτοσίδηρο που χρησιμοποιούνται για την κατασκευή της κεραμικής ψησταριάς για ξυλοκάρβουνο. Η Dansons εγγυάται ότι όλα τα μέρη δεν έχουν αστοχία υλικού και κατασκευής, για τη διάρκεια χρήσης και ιδιοκτησίας του αρχικού αγοραστή. Υψηλές θερμοκρασίες, υπερβολική υγρασία, χλώριο, βιομηχανικές αναθυμιάσεις, λιπάσματα, φυτοφάρμακα γκαζόν και αλάτι είναι μερικές από τις ουσίες που μπορούν να επηρεάσουν τις επικαλύψεις μετάλλων. Για τους λόγους αυτούς, η εγγύηση δεν καλύπτει σκουριά ή οξειδωση. Η Dansons συνιστά να χρησιμοποιείτε κάλυμμα προστασίας για την ψησταριά σας όταν δεν τη χρησιμοποιείτε. Ακόμη και με αυτές τις προφυλάξεις, η κεραμική ψησταριά για ξυλοκάρβουνο μπορεί να τεθεί σε κίνδυνο από διάφορες ουσίες και συνθήκες πέρα από τον έλεγχο της Dansons.

Η Dansons φέρει εγγύηση ενός έτους για όλα τα πλαστικά και σύνθετα εξαρτήματα, θερμομέτρο και τροχούς που χρησιμοποιούνται για την κατασκευή της ψησταριάς. Η εγγύηση δεν καλύπτει επιφανειακές αλλοιώσεις ή αλλαγές στο χρώμα, φθορά λόγω καιρικών συνθηκών ή σπασίματα, εκτός εάν υπάρχει αστοχία δομικής ακεραιότητας. Η εγγύηση δεν καλύπτει ζημιές από φθορά και καταστροφές, όπως γρατζουνιές, βαθουλώματα, χτυπήματα, θρύμματα ή μικρές επιφανειακές ρωγμές. Αυτές οι αλλαγές στην αισθητική της ψησταριάς δεν επηρεάζουν την απόδοσή της. Η δωρεάν επισκευή ή η αντικατάσταση οποιουδήποτε εξαρτήματος δεν υπερβαίνει την περιορισμένη εγγύηση από την ημερομηνία αγοράς. Κατά τη διάρκεια της εγγύησης, η υποχρέωση της Dansons περιορίζεται στην παροχή αντικατάστασης για ελαττωματικά ή/και αποτυχημένα εξαρτήματα. Όσο είναι εντός της περιόδου εγγύησης, η Dansons δεν θα χρεώνει για επισκευή ή αντικατάσταση ανταλλακτικών που επιστρέφονται, προπληρωμένα φορτία, εάν τα εξαρτήματα διαπιστωθούν από την Dansons ότι είναι ελαττωματικά κατά την εξέταση. Η Dansons δεν ευθύνεται για έξοδα μεταφοράς, κόστος εργασίας ή εξαγωγικούς δασμούς. Εκτός από τις περιπτώσεις που προβλέπονται σε αυτούς τους όρους εγγύησης, επισκευής ή αντικατάστασης ανταλλακτικών με τον τρόπο και για το χρονικό διάστημα που αναφέρεται μέχρι τώρα, θα αποτελεί την εκπλήρωση όλων των άμεσων και παράγωγων ευθυνών και υποχρεώσεων από την Dansons προς εσάς.

Αυτή η εγγύηση βασίζεται στην κανονική οικιακή χρήση και σέρβις της ψησταριάς και δεν ισχύει καμία περιορισμένη κάλυψη εγγύησης για μια ψησταριά που χρησιμοποιείται σε εμπορικές/επαγγελματικές εφαρμογές.

Ακύρωση της εγγύησης

Η χρήση ή η κατάχρηση αυτού του προϊόντος για σκοπούς άλλους από αυτούς για τους οποίους έχει σχεδιαστεί θα ακυρώσει την εγγύηση. Οι ζημιές που προκαλούνται από την έλλειψη σωστής χρήσης, συναρμολόγησης, συντήρησης ή εγκατάστασης δεν καλύπτονται. Η έκχυση υγρού αναπτήρα ή άλλων υγρών στην ψησταριά σας θα ακυρώσει αυτήν την εγγύηση. Αυτό θα μπορούσε να οδηγήσει σε βλάβη ή σοβαρό τραυματισμό του χρήστη και να οδηγήσει σε υπερβολική ζημιά της ψησταριάς και σε πολλά μέρη και εξαρτήματά της. Αυτή η εγγύηση ισχύει μόνο εάν η κεραμική ψησταριά ξυλοκάρβουνου αγοράζεται από εξουσιοδοτημένο αντιπρόσωπο. Η αγορά οποιουδήποτε προϊόντος από τρίτο μέρος, ή μη εξουσιοδοτημένο αντιπρόσωπο, ακυρώνει την εγγύηση. Μόνο επιλεγμένοι έμποροι και λιανοπωλητές έχουν άδεια, από την Dansons, να πωλούν προϊόντα της Κεραμικής σειράς.

Εξαιρέσεις

Δεν υπάρχει γραπτή ή σιωπηρή εγγύηση απόδοσης για τα προϊόντα Pit Boss® Grills, καθώς ο κατασκευαστής δεν έχει έλεγχο στην εγκατάσταση, τη λειτουργία, τον καθαρισμό, τη συντήρηση ή τον τύπο του καυσίμου που καίγεται. Αυτή η εγγύηση δεν θα ισχύει ούτε η Dansons θα αναλάβει την ευθύνη εάν η συσκευή σας δεν έχει εγκατασταθεί, χειριστεί, καθαριστεί και συντηρηθεί σύμφωνα με το παρόν εγχειρίδιο από τον ιδιοκτήτη. Οποιαδήποτε άλλη χρήση καύσιμου παρά καλής ποιότητας ξυλοκάρβουνου μπορεί να ακυρώσει την εγγύηση. Η εγγύηση δεν καλύπτει ζημιά ή θραύση λόγω κακής χρήσης, ακατάλληλου χειρισμού ή τροποποιήσεων. Ούτε η Dansons, ούτε ο εξουσιοδοτημένος αντιπρόσωπος της Pit Boss® Grills, δεν αποδέχεται την ευθύνη, νομική ή άλλη, για την τυχαία ή επακόλουθη ζημιά στην περιουσία ή τα πρόσωπα που προκύπτουν από τη χρήση αυτού του προϊόντος. Είτε υποβληθεί αξίωση κατά της Dansons βάσει παραβίασης της παρούσας εγγύησης είτε οποιουδήποτε άλλου τύπου εγγύηση εκπεφρασμένη ή υπονοούμενη από το νόμο, ο κατασκευαστής σε καμία περίπτωση δεν θα είναι υπεύθυνος για οποιεσδήποτε ειδικές, έμμεσες, επακόλουθες ή άλλες ζημιές οποιασδήποτε φύσης της αρχικής αγοράς αυτού του προϊόντος. Όλες οι εγγυήσεις από τον κατασκευαστή παρατίθενται εδώ και καμία αξίωση δεν πρέπει να γίνει κατά του κατασκευαστή για οποιαδήποτε εγγύηση ή αντιπροσώπευση.

Ορισμένα κράτη δεν επιτρέπουν τον αποκλεισμό ή τον περιορισμό τυχαίων ή επακόλουθων ζημιών ή περιορισμούς σιωπηρών εγγυήσεων, επομένως οι περιορισμοί ή οι εξαιρέσεις που ορίζονται σε αυτήν την περιορισμένη εγγύηση ενδέχεται να μην ισχύουν για εσάς. Αυτή η περιορισμένη εγγύηση σας παρέχει συγκεκριμένα νόμιμα δικαιώματα και ενδέχεται να έχετε άλλα δικαιώματα, τα οποία διαφέρουν από κράτος σε κράτος.

Επικοινωνία με την εξυπηρέτηση πελατών

Για να παραγγείλετε ανταλλακτικά, επικοινωνήστε με τον τοπικό αντιπρόσωπο της Pit Boss® Grills ή επισκεφτείτε το ηλεκτρονικό μας κατάστημα. Εάν έχετε οποιεσδήποτε ερωτήσεις ή προβλήματα, επικοινωνήστε με την Εξυπηρέτηση Πελατών.

Υπηρεσία εγγύησης

Επικοινωνήστε με τον πλησιέστερο αντιπρόσωπο της Pit Boss® Grills για επισκευή ή αντικατάσταση ανταλλακτικών. Η Dansons απαιτεί απόδειξη αγοράς για τη δημιουργία εγγύησης. Ως εκ τούτου, διατηρήστε την αρχική απόδειξη πωλήσεων ή τιμολόγιο για μελλοντική αναφορά. Ο σειριακός και ο αριθμός μοντέλου της Pit Boss σας βρίσκονται μέσα στο καπάκι της χοάνης. Καταγράψτε τους αριθμούς παρακάτω γιατί η ετικέτα μπορεί να φθαρεί ή να μην είναι ευανάγνωστη.

ΜΟΝΤΕΛΟ

ΣΕΙΡΙΑΚΟΣ ΑΡΙΘΜΟΣ

ΗΜΕΡΟΜΗΝΙΑ ΑΓΟΡΑΣ

ΕΞΟΥΣΙΟΔΟΤΗΜΕΝΟΣ ΠΡΟΜΗΘΕΥΤΗΣ